



Global market
made in for you



ATTENTION

IL EST VITAL POUR LA SECURITE DE TOUTES LES PERSONNES D'INSTALLER ET D'UTILISER CE MOTEUR DE PORTE DE GARAGE SECTIONNELLE ET SES COMPOSANTS EN SUIVANT IMPERATIVEMENT LES INSTRUCTIONS D'INSTALLATION ET DE MISES EN GARDE, POUR VOTRE SECURITE. A DEFAUT DE VOUS CONFORMER A CES INSTRUCTIONS CELA PEUT ENTRAINER DES DOMMAGES MATERIELS OU DES DOMMAGES CORPORELS

GLOBAL MARKET
SARL AU CAPITAL DE 10000 €
SIRET 50483116500015 TVA FR12504831165
TEL : 09 74 53 18 98 FAX : 03 28 62 42 45 E.mail : infoproduit@global-market.fr

INDEX

REGLAGE & INSTALLATION

PAGES 3—12

AVERTISSEMENT DE SECURITE IMPORTANT	page 3
DESCRIPTION	page 3
PANNEAU DE CONTROLE	page 4
SCHEMA DES CONNECTIQUES	page 4

INSTALLATION DE LA MOTORISATION

PAGE 5—7

CONNECTIONS	page 8
PROGRAMMATION DE LA CENTRALE	page 8
REGLAGE DES FINS DE COURSE MOTEUR	page 9
AJUSTEMENT	page 9
MODE DE FONCTIONNEMENT	page 9
CODAGE DE LA TELECOMMANDE	page 10
MAINTENANCE	page 10
SPECIFICATIONS TECHNIQUES	page 10
NOTES	page 10
MANŒUVRE DE SECOURS	page 11
INFORMATION IMPORTANTE POUR L'UTILISATEUR	page 11

INFORMATIONS POUR L'UTILISATEUR

PAGES 12—16

AVERTISSEMENTS DE SECURITE IMPORTANTS	page 12—14
BIEN UTILISER VOTRE MOTORISATION	page 15
MANŒUVRE DE SECOURS	page 15
PANNEAU DE CONTROLE	page 15
CODAGE EMETTEUR SUPPLEMENTAIRE	page 15
CHANGER L'AMPOULE	page 15
CONTROLLER L'ARRET DE SECURITE	page 15

NOTRE SOCIETE SE RESERVE LE DROIT D'EXCLURE DE TOUTES LES CONDITIONS DE GARANTIES LEGALES OU AUTRES, DANS LA LIMITE AUTORISEE PAR LA LOI TOUTE RESPONSABILITE QUE CE SOIT DOMMAGES DIRECTS, INDIRECTS, CONSECUTIFS, ACCESSOIRES OU D'AUTRES BLESSURES, DOMMAGES, COUTS, FRAIS OU PERTE QUE SOIT SUBI OU ENCOURU PAR TOUTE PERSONNE, SOCIETE, ENTREPRISE CHARGEE DE LA POSE DU MOTEUR, SUITE A UN MANQUEMENT CONFORMEMENT AUX INSTRUCTIONS D'INSTALLATION

REGLAGE / INSTALLATION

INFORMATION DE SECURITE IMPORTANTES

Le moteur pour porte de garage sectionnelle est conçu pour l'automatisation de porte de garage sectionnelle, résidentielle. Tout autre usage est considéré comme abusif et annulera la garantie

ATTENTION

Vous allez effectuer des opérations sur des machines ayant des normes à respecter dans l'automatisation de portes de garage. Ne pas se conformer aux règles de sécurité peut entraîner des dommages corporels ou matériels .

Vous devez , pour votre sécurité vous référer aux règles se trouvant de la page 12 à la page 14 de ce manuel, vous devez lire ces règles et les comprendre avant de démarrer toute installation

Seul un personnel habilité peut installer et effectuer le réglage. Il est de la responsabilité de l'installateur de se **conformer à toutes les normes de sécurité**. Un personnel non qualifié et n'ayant pas de connaissance dans les normes de sécurité applicables aux portes automatiques ne doit en aucun cas effectuer des installations ou mettre en place des systèmes automatiques.

Toutes personnes qui installent ou procèdent à l'entretien du matériel sans respecter toutes les normes applicables en matière de sécurité seront tenues pour responsable de tout dommage, préjudice, coût, dépense ou réclamation que ce soit subi par une personne

Description

Le moteur pour porte de garage sectionnelle fonctionne en 220 V, 50 Hz de puissance absorbée et dispose d'un transformateur permettant la conversion en courant continu 24V. Lorsque la porte est en cours d'opération, le courant électrique peut être interrompu par l'activation de la sécurité (tirage manuel, émetteur, interrupteur intérieur (le cas échéant), et photo cellules (si équipée). Le système électronique permet de définir les fins de courses (ouverture fermeture) et permet également de réduire la vitesse et le bruit. Un récepteur 433 MHz est intégré dans la carte de circuit imprimé et le « rolling-code » (code tournant) permet un changement de code à chaque impulsion de l'émetteur, cet appareil est conçu pour vous donner un maximum de fiabilité, de sécurité et de facilité d'usage.

IMPORTANT

Avant de commencer à installer la motorisation, lisez attentivement les instructions et assurez vous d'avoir bien compris les avertissements de sécurité inclus dans la partie « utilisateurs » de ce manuel

PANNEAU DE CONTROLE

- 1 / Confirme la programmation et inverse la sensibilité
- 2 / Transmetteur de codes
- 3/ limite la programmation HAUT
- 4/ limite la programmation BAS

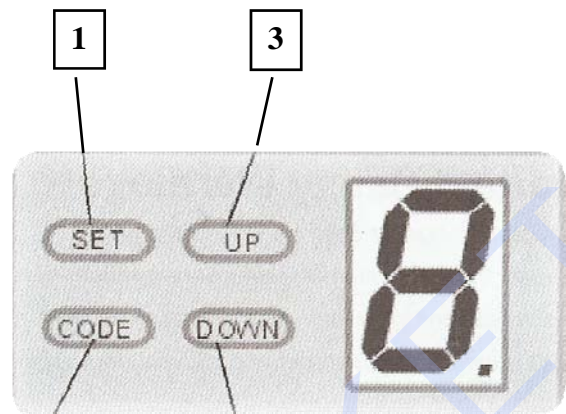

CARTE ELECTRONIQUE

- 5 /Bornier de raccordement pour batterie de secours (option)
- 6/ Bornier de raccordement du moteur
- 7/ Bornier de raccordement pour le transformateur (24V)
- 8/ Bornier de raccordement d'arrivée 220V
- 9/ Bornier de raccordement pour la lumière extérieure (option)
- 10 / Bornier de raccordement de contrôle
- 11 / Bornier de raccordement pour les barrières photocellule et le bouton poussoir (les barrières photocellules et le bouton poussoir sont des options non fournies)

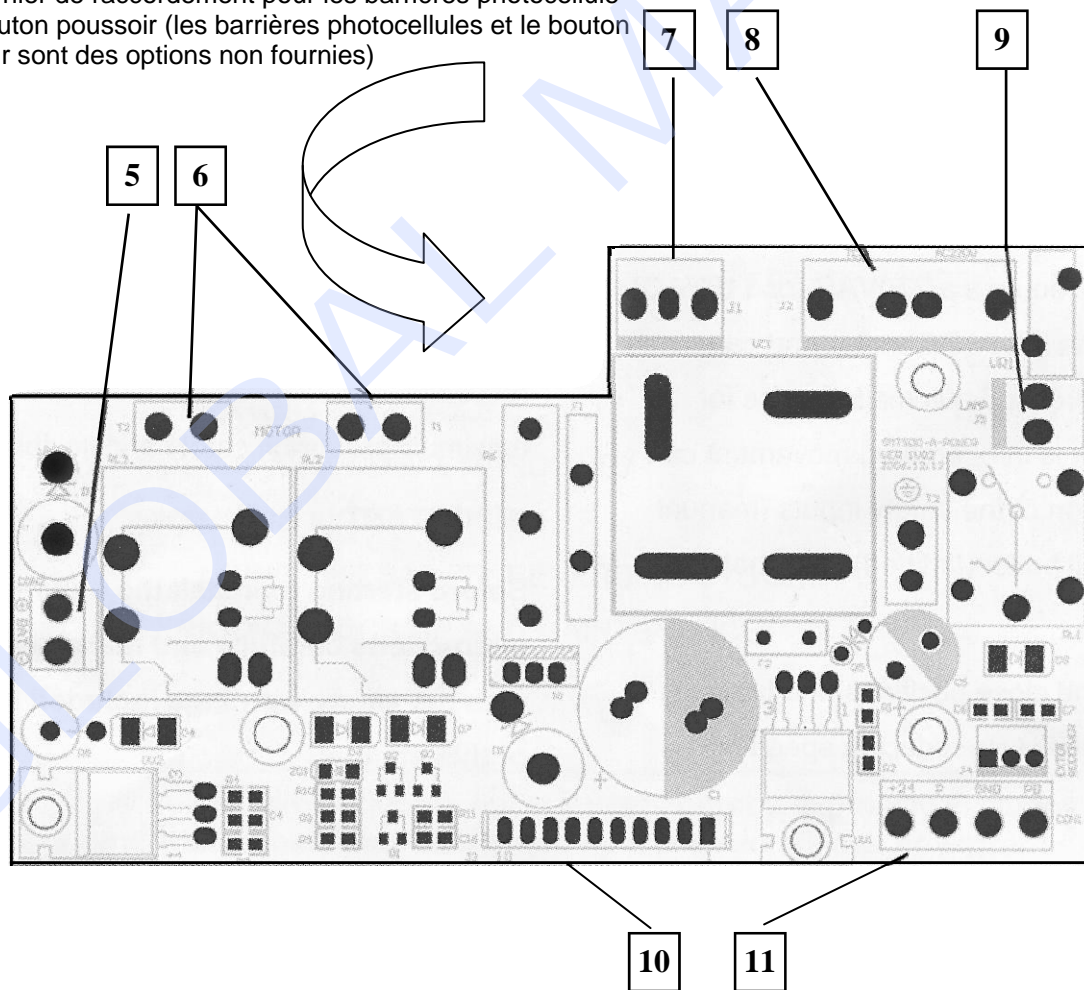

GLOBAL MARKET

SARL AU CAPITAL DE 10000 €

SIRET 50483116500015 TVA FR12504831165

TEL : 09 74 53 18 98 FAX : 03 28 62 42 45 infoproduit@global-market.fr

Installation

- 1 / lire attentivement les instructions
- 2 / assurez-vous que la structure de votre porte est solide et prête à être motorisée
- 3 / assurez-vous que lorsque la porte est en mouvement, qu'il n'y est pas de points de friction
- 4 / la porte doit être correctement équilibrée et doit pouvoir se lever et se baisser manuellement sans difficulté
- 5 / installer une arrivée en 220 V protégée par un disjoncteur bipolaire adéquate.

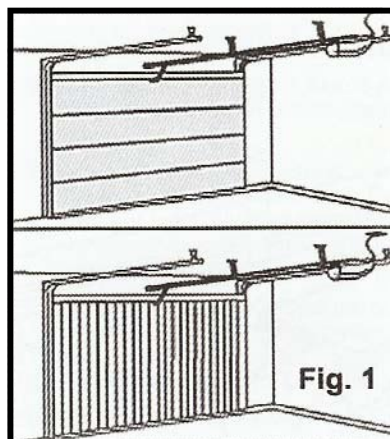

porte
sectionnelle
H max.3000mm

porte
basculante
H max.3000mm

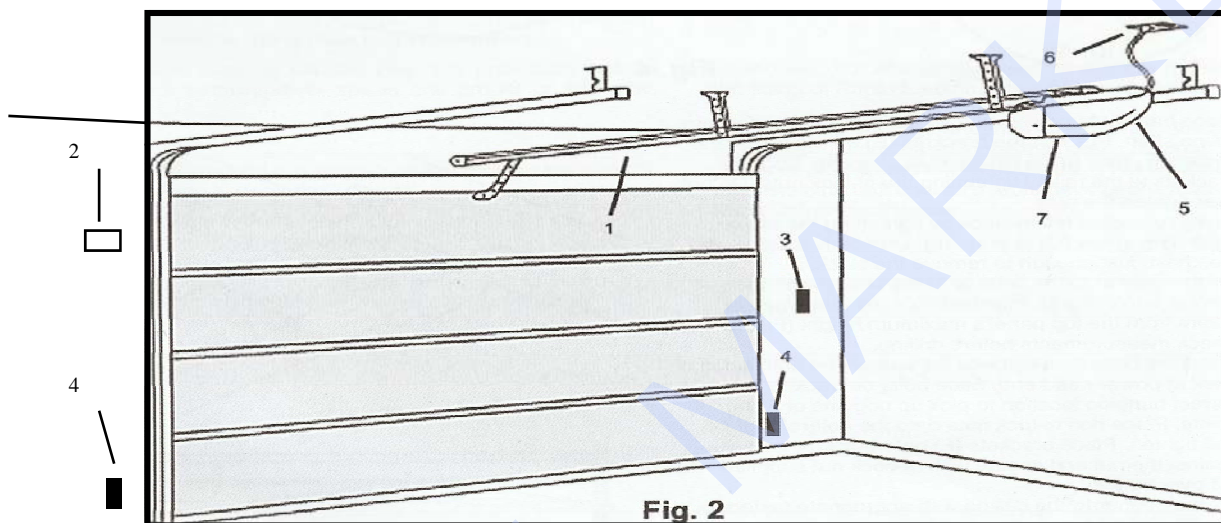

Il est recommandé pour l'installation de se référer à fig.2

- 1 / Rail de traction
- 2 / feux clignotants (en option)
- 3 / boîte à clés (option)
- 4 / barrière photo cellule (en option)
- 5 / bouton-poussoir intérieur (en option)
- 6 / arrivée électrique
- 7 / moteur

1/ moteur pour porte existante

Pour faciliter l'installation, moteur est livré avec la chaîne déjà assemblée dans son rail, (peut être fourni en kit selon arrivages)

2/ moteur pour livré avec une porte KERITEK

vous devez assembler la chaîne dans son rail (fig. 3). serrer la vis (C) (fig. 4 b) jusqu'à ce que la chaîne soit assez serré. ne pas serrer fort, mais ne laissez pas trop de mou. Puis vous devez graisser la chaîne avec une graisse de qualité Ne pas utiliser d'huile lubrifiante

Fig.3

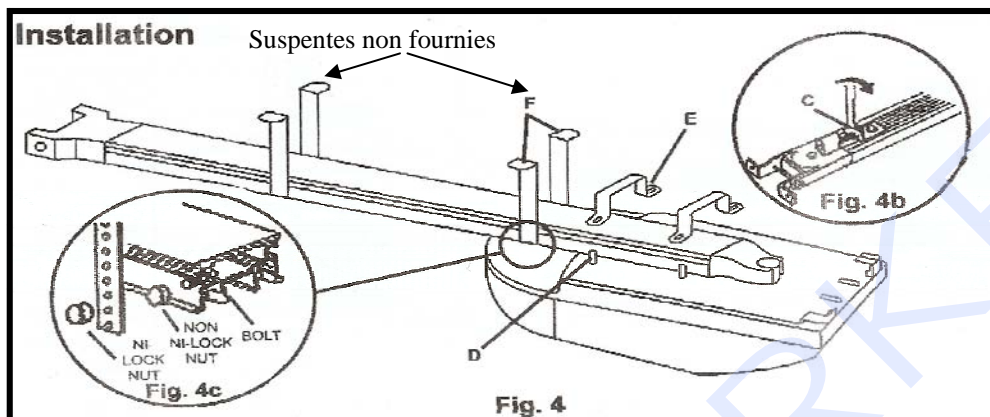
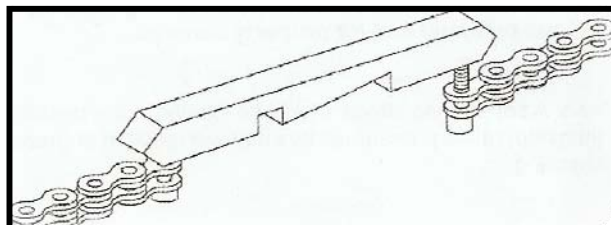

1.1

Placer le rail sur le moteur de manière à ce qu'il vienne se glisser dans les emplacements prévus. Fixer les supports (E) sur les crochets de sécurité en place en utilisant les écrous fournis. Verrouiller les crochets sur le rail à l'aide des écrous fournis. Ne pas trop serrer les écrous.

1.2

Pour enlever l'excès de mou de la chaîne, serrer les vis de serrage (C) en (Fig.4b). Ne pas trop serrer la chaîne, juste assez pour enlever le mou.

1.3

Fixer le moteur sur le linteau ou au plafond avec une bonne fixation (non fournies) (fig. 5), un écart minimum de 30 mm entre le moteur et le plafond est nécessaire (Fig.6), vérifier les mesures avant de percer.

1.4

Positionner les boulons fournis dans les endroits prévus sur les deux côtés du rail au moteur. Placer les boulons sur le rail pour que l'ensemble soit parfaitement aligné (pour cela, nous vous recommandons d'utiliser un niveau. Positionner les supports (F) (non fournis) sur le boulon de façon à ce que vous puissiez mettre l'écrou fourni.

1.5

fixer le moteur au plafond avec des éléments de fixation de qualité, votre choix de quincaillerie est important (Fig.7). Couper tout les excédents

1.6 /

Fixer la crosse au rail de traction au niveau de la navette puis fixer l'autre côté de la crosse au panneau supérieur de votre porte avec son support ,le rail de traction se fixe avec son support sur votre linteau

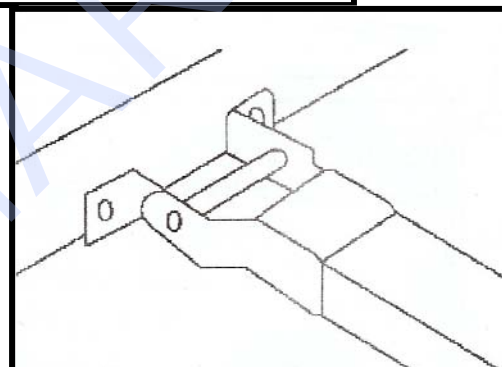

Fig. 5

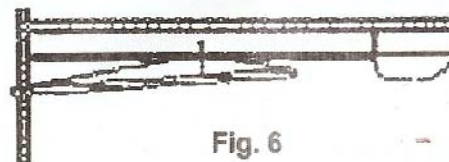

Fig. 6

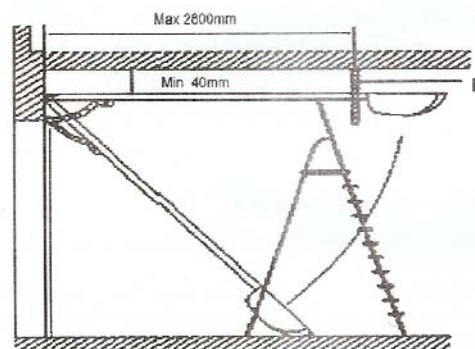

Fig. 7

avertissement

Assurez-vous que l'ensemble rail-moteur est fixé dans la dalle béton de votre plafond et n'est pas fixé dans des plaques de plâtre. Cette vérification est importante, si vous ne l'avait pas fixé dans une base solide, l'utilisation régulière de votre porte peut provoquer de graves dommages matériels ou corporels

Note

Les suspentes de fixation doivent être situés dans le centre du rail afin d'éviter une flexion qui se traduirait par un renversement de l'ensemble

GLOBAL MARKET

SARL AU CAPITAL DE 10000 €

SIRET 50483116500015 TVA FR12504831165

TEL : 09 74 53 18 98 FAX : 03 28 62 42 45 infoproduit@global-market.fr

Nous vous rappelons qu' il existent des normes obligatoires qui doivent être strictement suivies en ce qui concerne la sécurité des installations électriques et des portails et portes de garage automatiques , prenez note des points suivants et respectez les exigences légales et standards afin d'assurer le maximum de sécurité et de fiabilité de votre installation

2.1

avant l'installation contrôle de l'environnement

évaluer soigneusement tout risque, il pourrait y avoir des facteurs de risque (véhicules en transit, les branches d'arbres, etc..), contact possible avec des corps étrangers (insectes, feuilles, etc) les risques d'inondation ou de tout autre événement exceptionnel

2.2

vérifier que la tension principale est la même que celle figurant sur la plaque et dans ce manuel

2.3

vérifier que votre installation électrique est pourvue d'un disjoncteur bipolaire. Nous vous rappelons que la motorisation a une tension d'alimentation à 220 V (risque d'électrocution, risque d'incendie).

2.4

de vérifier que votre motorisation ne présente aucun dommage ni cassure

2.5

Assurez-vous d'avoir tout le matériel nécessaire et qu'il soit approprié pour ce type d'utilisation

2.6

Lire toutes les instructions soigneusement et assurez-vous qu'elles soient bien comprises avant l'installation du moteur

2.7

avant de commencer l'installation, évaluer avec soin tous les risques liés à l'automatisation de la porte. vérifier que la porte à automatiser est en bon état et que les mécanismes sont en bon état de fonctionnement. observer les marges de sécurité et des distances minimales

2.8

évaluer avec un soin particulier les dispositifs de sécurité à installer et où les installer. Toujours installer un dispositif d'arrêt d'urgence par interrupteur pour le moteur (options : boîte à clés ou bouton poussoir)

2.9

une fois que les risques ont été évalués, vous pouvez démarrer l'installation du système d'ouverture automatique, les différents dispositifs de sécurité, d'arrêt d'urgence et les barrières photocellules

Important

Vous disposez d'une arrêt automatique intégré, il permet l'arrêt de la descente de la porte en cas d'obstacle, ce système est très fiable mais peut recevoir par sécurité une option de barrière photocellule

2.10

lors de l'installation de votre système d'ouverture automatique, suivre strictement toutes les instructions données dans le manuel d'instruction. Si certains points ou certaines procédures dans ce manuel ne vous paraissent pas très clairs, n'hésitez pas à nous joindre et ne prenez pas le risque d'installer jusqu'à ce que vos doutes soient définitivement dissipés

GLOBAL MARKET

SARL AU CAPITAL DE 10000 €

SIRET 50483116500015 TVA FR12504831165

TEL : 09 74 53 18 98 FAX : 03 28 62 42 45 infoproduit@global-market.fr

Connections

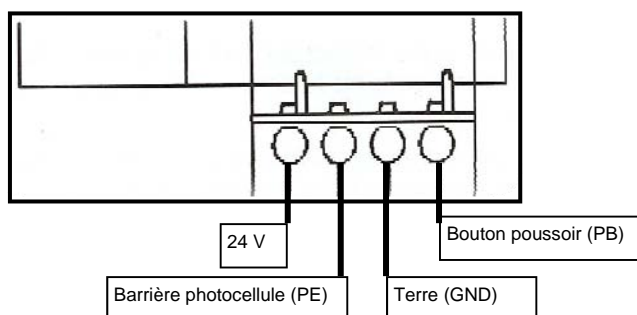

- 1 /
GND + PB: Bouton poussoir (Option) permet d'ouvrir et de fermer la porte et de prendre le relai de la télécommande
- 2 /
GND + PE = barrière photocellule (optionnelles)
- 3 /
GND 24V + PB = permet de brancher une batterie de 24 volts externe, permettant l'ouverture et la fermeture de la porte en cas de panne d'électricité

GLOBAL MARKET

SARL AU CAPITAL DE 10000 €

SIRET 50483116500015 TVA FR12504831165

TEL : 09 74 53 18 98 FAX : 03 28 62 42 45 infoproduit@global-market.fr

réglage d'ouverture et de fermeture de la porte

- 4.1 pour régler l'ouverture de votre porte maintenir enfoncée la touche SET jusqu'à ce que le LED affiche le numéro «1».
- 4.2 appuyez et maintenez-UP enfoncée, la porte s'ouvre , relâchez le bouton lorsque la porte a atteint l'ouverture souhaitée.
- 4.3 si la porte a dépassé la position haute, appuyez sur DOWN (BAS) pour faire descendre la porte vers le bas. Ajuster et affiner la position en appuyant sur la touche UP (HAUT) et DOWN (BAS)
- 4.4 ensuite, pour régler la fermeture de la porte appuyer sur SET, la LED affiche le nombre "2",
- 4.5 appuyez et maintenez-DOWN enfoncée, le porte se ferme, relâchez le bouton lorsque la porte a atteint la position fermée.
- 4.6 si la porte a dépassé la position basse, appuyez sur la touche UP (HAUT) pour déplacer la porte vers le haut. Ajuster et affiner la position en appuyant sur la touche DOWN (BAS) et UP (HAUT).
- 4.7 appuyez sur la touche SET pour confirmer. La porte s'ouvre et se ferme seule automatiquement
- 4.8 la porte est maintenant en place pour un mode de fonctionnement normal.

Importants

Le système de sécurité doit être vérifié régulièrement pour assurer un maximum de sécurité ;
Note : si vous n'êtes pas satisfaits de vos limites fin de courses, recommencez les réglages au 4.1

Généralement, les paramètres de fins de course sont automatiquement réglés et un ajustement n'est pas nécessaire. Toutefois, vous pouvez faire régler ces paramètres par un installateur qualifié capable vous programmer des fins de courses spécifiques, si nécessaire.

- 5.1 appuyez et maintenez SET La LED affiche un certain nombre de paramètre "1" à "3", relâchez la touche SET, vous pouvez désormais changer le mode de réglage.
- 5.2 pressez sur « UP » pour augmenter la force de 1° et appuyez sur « DOWN » pour diminuer la force de 1°. Vous pouvez faire des réglages de 1 à 9 ° maximum
- 5.3 Appuyez sur SET pour confirmer
- 5.4 Le système de sécurité anti-écrasement prend effet à partir de 15-20cm du sol

Modes de fonctionnement

Le système d'ouverture automatique dispose de plusieurs modes de fonctionnement sélectionnables :

6.1 PHOTO CELLULE (option)

Si vous choisissez de mettre un jeu de barrière photocellule, Assurez-vous que le faisceau de la barrière photocellule est installé correctement avant de choisir la fonction PHOTO CELLULE.

- 6.1.1 Tenir la touche DOWN enfoncée jusqu'à ce que le LED affiche " _ "
- 6.1.2 appuyez une fois sur la touche DOWN le LED affiche "II" le faisceau de la barrière photocellule faisceau est maintenant désactivé.
- Appuyez une fois sur la touche UP le LED affiche "H", le faisceau de la barrière photocellule est activé.
- 6.1.3 Appuyez sur SET pour confirmer et quitter.

6.2 TEMPS DE TRAVAIL

- 6.2.1 Tenir la touche UP enfoncée jusqu'à ce que le LED affiche " _ "
- 6.2.2 appuyez sur la touche UP une fois, la durée de fermeture automatique augmentera de 1 minute.
- Appuyez sur la touche DOWN une fois, la durée de fermeture automatique diminuera de 1 minute, le voyant affiche la valeur actuelle.
- 6.2.3 lorsque le temps est mis à « 0 » , la fonction fermeture automatique est désactivée
- 6.2.4 appuyez sur le bouton SET pour confirmer et quitter lorsque la durée du temps de travail est mise.

6.3 VEROUILLAGE DE LA PORTE

- 6.3.1 appuyez et maintenez la touche SET, la LED affiche un certain nombre de paramètres de "1" à "4", relâcher la touche SET, la procédure de fermeture de votre porte par verrouillage est activée
- 6.3.2 appuyez sur la touche UP, la LED affiche "1", la porte est verrouillée ou appuyez sur la touche DOWN, la LED « 0 » , la porte est déverrouillée.

Emetteurs à codes tournants

- 7.1 Appuyer sur CODE jusqu'à ce que le LED s'affiche. Appuyez sur un des boutons de la télécommande (un bouton = une fonction, vous pouvez commander plusieurs portes, même votre portail, si compatibilité) puis relâchez et appuyez à nouveau sur le bouton que vous aurez choisi pour confirmer le code
- 7.2 Répétez l'étape 1, avec un maximum de 20 émetteurs
- 7.3 pour supprimer tous les codes stockés. appuyez et maintenez CODE jusqu'à ce que la LED clignote, tenir plus de 8 secondes jusqu'à ce que le LED "C" clignote tous les codes seront supprimés.

ENTRETIEN

aucun entretien particulier n'est requis pour la logique du circuit.
vérifier au moins deux fois par an que la porte est bien équilibrée et que toutes les pièces sont en bon état de fonctionnement.

IMPORTANT Un mauvais fonctionnement de votre porte peut avoir une incidence sur la durée de vie du système d'ouverture automatique dû à une mauvaise charge et la garantie se trouvera annulée.
vérifier le réglage de vos fins de course au moins deux fois par an et ajuster si nécessaire.
assurez-vous que les dispositifs de sécurité fonctionnent de manière efficace (photo cellules, etc)

DERNIERES NOTES

Ce manuel est destiné à l'usage d'un personnel technique qualifié capable de mener à bien l'installation.
Aucune information donnée dans ce manuel peut être considéré comme de tout intérêt à l'utilisateur final.
aucune fixation ou ajustement figurant dans ce manuel peut être effectué par l'utilisateur final
Il est important pour l'installateur de montrer à leurs clients le bon fonctionnement y compris le système d'ouverture automatique et le système manuel d'ouverture par le cordon de sécurité
informer le l'utilisateur final de la nécessité d'une maintenance régulière et précise, notamment en ce qui concerne un contrôle de la sécurité et de l'inversion des dispositifs.

SPECIFICATIONS TECHNIQUES

Puissance:	220 Volts
moteur	24 V DC
temps de la lumière de courtoisie :	3 minutes
température:	-20 ° à 70 ° C
humidité relative:	<90%
puissance de levée :	600N-1200N
Fréquence de réception:	433.92 MHz
sensibilité:	> 1V pour le réception du signal (moyenne 50 mètres, avec une antenne)
décodage:	Rolling code 27A
puissance de l'émetteur:	batterie 12V
globe:	24V 5 watts

Note: notre société se réserve le droit de modifier ses produits et les spécifications à tout moment et sans préavis

le moteur pour porte de garage permet d'automatiser en général des portes sectionnelles jusqu'à une hauteur de 3000mm

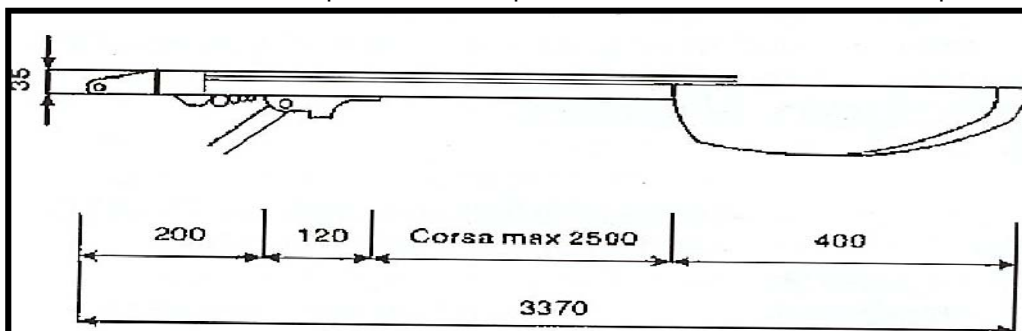

GLOBAL MARKET

SARL AU CAPITAL DE 10000 €

SIRET 50483116500015 TVA FR12504831165

TEL : 09 74 53 18 98 FAX : 03 28 62 42 45 infoproduit@global-market.fr

SYSTÈME DE TIRAGE MANUEL DE SECOURS

Le moteur est équipé d'un cordon de déblocage manuel qui permet à la navette de se désengager et de faire fonctionner la porte à la main. Tout en tenant la poignée vers le bas (fig 8), tirer sur la poignée pour dégager la navette. Pour remettre en fonction le système d'ouverture automatique, déplacer la porte à la main jusqu'à ce que le chariot rejoigne le moteur.

Il est recommandé, si vous ne disposez pas de sortie autre que la porte de garage de monter impérativement le système d'ouverture de secours (fig 9)

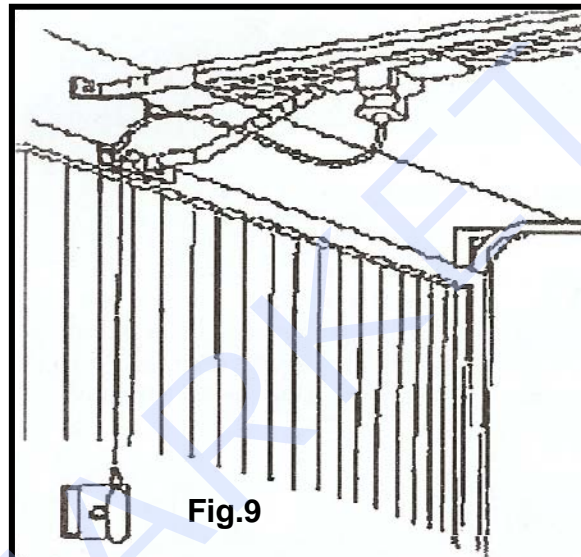
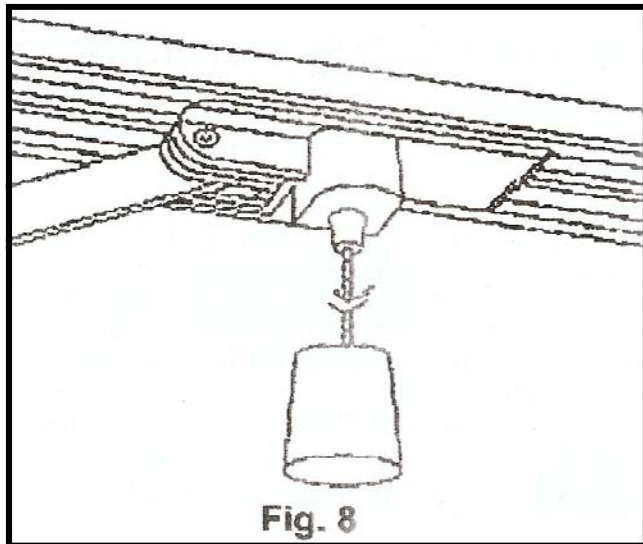

INFORMATIONS IMPORTANTES POUR L'UTILISATEUR

Une fois que le moteur est installé, l'utilisateur doit être informé sur la façon dont il doit l'utiliser et connaître tous les risques qui peuvent survenir si la porte est mal utilisée. L'utilisateur doit éviter de se placer dans des situations dangereuses aussi bien pour la qualité d'utilisation de la porte de la plage et tous les contrôles de fonctionnement quand la porte est en mouvement. Ne pas laissez les enfants jouer près de la porte et garder les émetteurs hors de leur portée. Tous les services, réparations ou contrôles doivent être effectués par un professionnel qualifié et doivent être notés sur un registre d'entretien par l'utilisateur.

Les informations spéciales utilisateurs se trouvent dans le UTILISATEURS / PROPRIÉTAIRES partie incluse dans le présent manuel

IMPORTANT: assurez-vous de faire lire les informations UTILISATEURS / PROPRIÉTAIRES partie incluse dans le présent manuel avant de quitter l'installation.

IMPORTANT

Dans le cas d'un défaut de fonctionnement, l'utilisateur doit appeler un installateur spécialisé et ne doit pas tenter de la réparer.

UTILISATEUR/PROPRIETAIRE

Messages de sécurité important

Attention: Il est vital pour la sécurité de toutes les personnes d'installer et d'utiliser ce système d'ouverture automatique en suivant les instructions d'installation, de sécurité et mises en garde. Le non-respect peut entraîner des blessures graves et/ou des dommages corporels et matériels



Regarder ce symbole d'alerte, il vous indique les risques que vous pourriez encourir et qui pourrait vous mettre en danger. Ce symbole indique un risque potentiel pour la sécurité personnelle qui peut entraîner des dommages corporels graves allant jusqu'à la mort ou dommages matériels

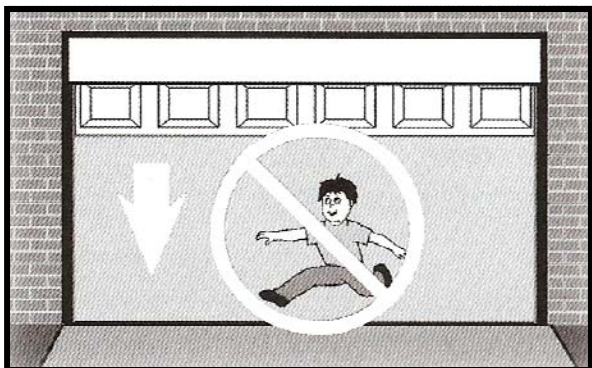

Veillez à ce qu'aucune personne ne se trouve sous la porte lors de l'ouverture ou de la fermeture!

Ne pas laisser les enfants ou les adultes jouer à passer sous la porte en fonctionnement ou non, c'est dangereux et cela peut entraîner des blessures graves ou la mort. Les adultes doivent donner le bon exemple et savoir comment utiliser le manuel d'urgence au cas où une personne serait coincé par la porte.

La porte de garage est le plus grand objet en mouvement dans la maison. Après l'installation de votre système d'ouverture automatique, votre porte est maintenant exploitée par un moteur. Une bonne installation, le fonctionnement, l'entretien et l'essai de la porte de garage et de la motorisation sont nécessaires pour assurer la sécurité et un fonctionnement sans problème.

Une mauvaise installation de votre garage motorisée peut exercer une force lorsque la porte se referme. Cela pourrait conduire à des blessures graves ou la mort si une personne pourrait être touchée par une fermeture de porte de garage ou d'être pris au piège sous la porte.



Le système d'ouverture automatique n'est pas destiné à être utilisé par de jeunes enfants ou des personnes handicapées sans surveillance. Prenez soin de vérifier que vos enfants ne jouent pas avec l'équipement et ne laissez pas jouer ou utiliser les télécommandes.

Toujours les mettre hors de la portée des enfants.

Ces quelques précautions simples peuvent protéger votre famille et vos amis contre des éventuels dommages.



GLOBAL MARKET

SARL AU CAPITAL DE 10000 €

SIRET 50483116500015 TVA FR12504831165

TEL : 09 74 53 18 98 FAX : 03 28 62 42 45 infoproduit@global-market.fr



Le bouton poussoir (en option) doit être fixé au mur et hors de portée des enfants, monté à un minimum de 1,5 m du sol. Installez le bouton où vous pouvez facilement voir le mouvement de la porte de garage.

Une motorisation de porte de garage n'est pas un jouet. Ne laissez pas la possibilité aux enfants de jouer avec les émetteurs et le système automatique de fermeture et d'ouverture, dans le cas contraire, vous risquez des accidents, les enfants peuvent être pris au piège sous la porte.



lorsque vous utilisez l'émetteur ou le bouton poussoir, observer la porte jusqu'à ce qu'elle soit complètement fermée. Enseignez aux enfants à ne jamais jouer dans ou à proximité d'une porte de garage motorisée en action d'ouverture ou de fermeture



Apprenez aux enfants à ne pas mettre leurs mains au niveau des joints des panneaux, des charnières, des rails, des ressorts, et des autres parties de la porte. Le contact avec la porte en mouvement ou son matériel pourrait causer des blessures. Ces blessures peuvent aussi se produire avec des portes de garage qui n'ont pas d'ouverture automatique

GLOBAL MARKET

SARL AU CAPITAL DE 10000 €

SIRET 50483116500015 TVA FR12504831165

TEL : 09 74 53 18 98 FAX : 03 28 62 42 45 infoproduit@global-market.fr



En matière de sécurité, pour protection, nous vous rappelons que l'usage de photocellule est désormais obligatoires sur toutes les portes de garage et portails muni d'un dispositif automatique d'ouverture



Vérifier régulièrement que le système d'inversion fonctionne correctement, faites un test (en plaçant un objet de 40 mm de haut sur le sol), comme indiqué dans le manuel d'instruction. Le non-respect de ces instructions peut entraîner des blessures graves, dommages corporels ou matériels graves. Ce test doit être effectué à intervalles réguliers et si besoin, faire les réglages nécessaires par un technicien qualifié.



Le moteur doit être installé de sorte qu'il soit à l'abri des intempéries. Il ne doit pas être exposé à la pluie ou à l'humidité. L'immersion dans l'eau ou la pulvérisation, directement ou indirectement, par un tuyau ou d'autres appareils susceptibles de mouiller le moteur peut rendre votre système d'ouverture automatique inutilisable ou peut également conduire à un choc électrique



la porte du garage doit IMPERATIVEMENT être bien équilibrée. En cas de mauvais équilibrage, il est nécessaire de faire régler votre porte par un installateur avant l'installation du système d'ouverture automatique



Examiner fréquemment la porte, en particulier les câbles, les ressorts et les fixations. Ne tenter pas d'intervenir en cas de panne sur la porte tant que celle-ci est sous tension. Le contact avec la porte peut provoquer de graves dommages corporel ou la mort.



Le branchement électrique et le raccordement à la terre du système d'ouverture automatique doit être effectué par un électricien agréé. Avant toute intervention sur le système d'ouverture automatique, vérifiez bien que le câble d'alimentation électrique est débranché. Dans le cas où votre câble d'alimentation serait coupé, endommagé ou défectueux, son remplacement doit être effectué par un électricien agréé



Lorsque vous utilisez le mode automatique, les barrières photocellules doivent être correctement posées pour assurer la sécurité de l'utilisation et testées à intervalles réguliers. Une extrême prudence est recommandée lorsque vous utilisez le mode auto à proximité. Toutes les règles de sécurité dans l'installation et les propriétaires des manuels doit être suivie afin d'éviter un préjudice sérieux, les dégâts matériels et /ou la mort. quand le moteur de porte de garage entre en contact avec un objet lors de la manipulation de la porte, une force sera exercée sur l'objet. En conséquence, l'objet, porte et/ou personne peut subir des dommages ou des blessures

GLOBAL MARKET

SARL AU CAPITAL DE 10000 €

SIRET 50483116500015 TVA FR12504831165

TEL : 09 74 53 18 98 FAX : 03 28 62 42 45 infoproduit@global-market.fr

Aide de système d'ouverture automatique

Nous vous remercions d'avoir choisi notre système d'ouverture automatique.

Une fois que le système automatique est installé, vous devez être familier avec la façon dont il fonctionne et toutes les questions de sécurité qui peuvent découler de la possession d'une porte de garage muni d'un système d'ouverture automatique. Si vous utilisez et entretenez correctement votre système, il vous donnera satisfaction de nombreuses années. Votre porte de garage et sa motorisation sont probablement le système mécanique le plus souvent utilisé dans votre maison et rien ne pourrait être plus simple que d'appuyer sur une touche et de rentrer votre voiture au garage sous une pluie battante et de fermer la porte derrière vous. La télécommande est un outil pratique souvent négligé, mais il joue un rôle important dans votre vie de tous les jours

Manœuvre de secours manuelle

Le moteur est équipé d'un dispositif manuel de désengagement afin de vous permettre d'ouvrir et de fermer la porte en cas de panne électrique, d'un mauvais fonctionnement du système électrique ou d'incendie. (fig. 8) manœuvre de secours extérieure (fig. 9) (en option)

8.1 pour utiliser le système manuel de secours, assurez-vous que le courant électrique est coupé. Tirez sur le cordon rouge avec un minimum de pression jusqu'à ce que vous sentez de la résistance. Ne pas tirer le cordon avec une force excessive, la porte s'ouvrira

8.2 pour réenclencher votre système automatique, assurez-vous que le courant électrique est coupé.

Important

Si votre seule porte de garage est la seule entrée possible dans votre garage, nous recommandons fortement l'installation d'un dispositif de secours extérieur (voir figure 9)(option)

Contrôle exploitation

1 (SET) permet de confirmer ou modifier vos réglages

2 (CODE) permet de coder ou décoder les émetteurs

3 (UP) LEVEE

4 (DOWN) DESCENTE

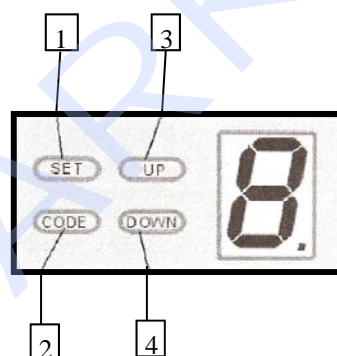

Codage émetteur supplémentaire

9.1 appuyer sur le bouton CODE jusqu'à ce que le LED s'affiche puis lâchez. Appuyez sur le bouton de l'émetteur puis relâchez et appuyez à nouveau sur l'émetteur pour confirmer le code.

9.2 Répétez l'étape 1, vous pouvez coder jusqu'à 20 émetteurs

9.3 pour supprimer tous les codes stockés, appuyez sur la touche CODE pendant 8 secondes, jusqu'à ce que le point clignotant s'éteigne, tous les codes stockés ont été supprimés

Changer la lumière du globe

10.1 changement de l'ampoule dans le globe localisé au bout de votre moteur.

10.2 Déclipser le diffuseur de la lumière par application d'une pression pour libérer l'onglet

10.3 remplacer par une nouvelle ampoule. le type d'ampoule : 24 volts 5 watts

avertissement de ne pas essayer d'utiliser tout autre ampoule

10.4 clipser le diffuseur de lumière blanche

Contrôle de la sécurité système d'inversion

11.1 ouvrir entièrement la porte. Placez une pièce de 50 mm de haut en bois sur le sol pour qu'il agissent comme un obstacle

11.2 fermer la porte sur l'obstacle. La porte s'arrête un instant puis s'inverse (s'ouvre). Si la porte ne s'inverse pas automatiquement, vous ne devez plus utiliser le système d'ouverture automatique, mais utilisez uniquement le système manuel et appelez un technicien

GLOBAL MARKET

SARL AU CAPITAL DE 10000 €

SIRET 50483116500015 TVA FR12504831165

TEL : 09 74 53 18 98 FAX : 03 28 62 42 45 infoproduit@global-market.fr

Vérification périodique et de maintenance

Votre motorisation pour porte de garage comme tout dispositif mécanique nécessite un entretien périodique et de contrôle pour s'assurer que le moteur fonctionne correctement, mais aussi pour votre sécurité et celle de votre entourage, malheureusement le moteur de votre porte de garage est souvent le dispositif le plus souvent négligé dans votre maison

Important

Une porte mal réglée peut affecter le fonctionnement et donc la durée de la vie de votre automatisme, veuillez à bien vérifier les réglages

Vérifier l'inversion de sensibilité au moins deux fois par an. Si la force de levée en inversion est trop dure, c'est certainement un défaut de fonctionnement, l'utilisateur doit appeler un installateur qualifié et ne doit pas tenter de la réparer. Le système est considéré comme dangereux et nécessite une intervention par un installateur qualifié. ne pas essayer de rectifier le problème vous-même.

assurez-vous que les dispositifs de sécurité (barrière photo cellule) fonctionnent de manière efficace

La porte de garage avec système d'ouverture automatique ou manuel des appareils extrêmement dangereux qui peuvent conduire à des blessures graves et/ou des dommages matériels et/ou la mort.

GLOBAL MARKET

GLOBAL MARKET

SARL AU CAPITAL DE 10000 €

SIRET 50483116500015 TVA FR12504831165

TEL : 09 74 53 18 98 FAX : 03 28 62 42 45 infoproduit@global-market.fr